

## Anwendungsbereich

Diese Norm gilt für Flanschventile, die auf Schiffen der Bundeswehr in Rohrleitungen für Frischwasser, Seewasser, Kraftstoff und Schmieröl angewendet werden.

Zulässig ist eine Anwendung für Betriebstemperaturen bis 225°C. Bei Betriebstemperaturen bis 120°C ist die Anwendung mit Nenndruck zulässig.

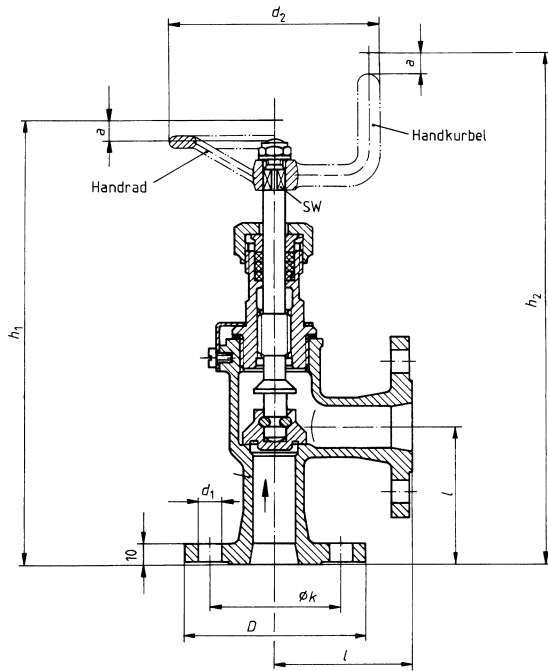

**Form B**  
**Absperr-Eckventil, metallisch dichtend**

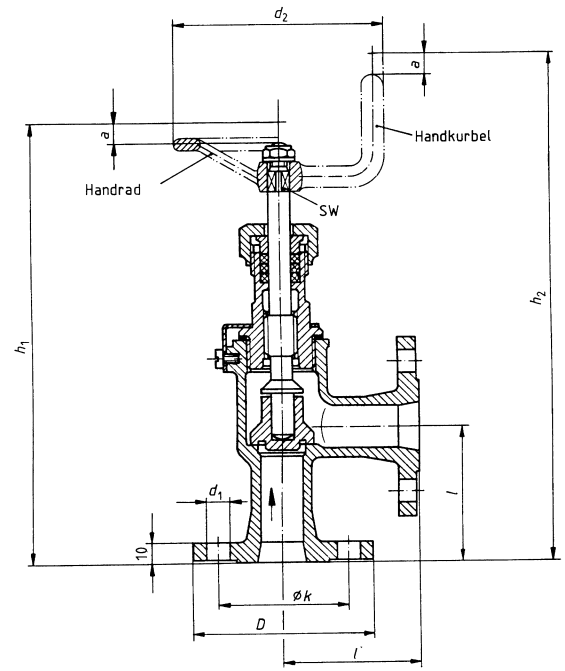

**Form D**  
**Rückschlag-Eckventil, metallisch dichtend**

Bezeichnung eines Absperr-Eckventils Form B der Nennweite 20 :

### Ventil VG 85034 - B 20

Nennweite DN	l ± 1	Gesamthöhe bei geöffnetem Ventil		Hub a ≈	Maße für Rohranschlußflansche					SW	Handrad / -kurbel <sup>1)</sup> d <sub>2</sub>	Masse (Gewicht) ohne Handrad / -kurbel kg ≈
		h <sub>1</sub> ≈	h <sub>2</sub> ≈		D	k	Schraubenlöcher					
							Anzahl	d <sub>1</sub> für Schrauben				
20	65	211	243	10	86	62	4	11	M10	9	100	2,0
25	70	214	246	10	92	68	4			9	100	2,3
32	75	240	282	13	100	76	6			11	125	2,8

<sup>1)</sup> Handrad oder Handkurbel (siehe VG 85081) gehören nicht zum Lieferumfang und müssen gesondert bestellt werden.

### Anwendungsbereich

Diese Norm gilt für Flanschventile, die auf Schiffen der Bundeswehr in Rohrleitungen für Frischwasser, Seewasser, Kraftstoff und Schmieröl angewendet werden.  
 Zulässig ist eine Anwendung für Betriebstemperaturen bis 225°C. Bei Betriebstemperaturen bis 120°C ist die Anwendung mit Nenndruck zulässig.

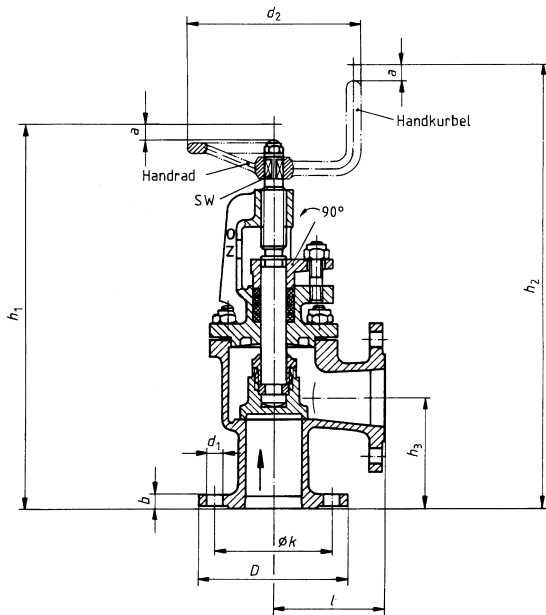

**Form B**  
**Absperr-Eckventil, metallisch dichtend**

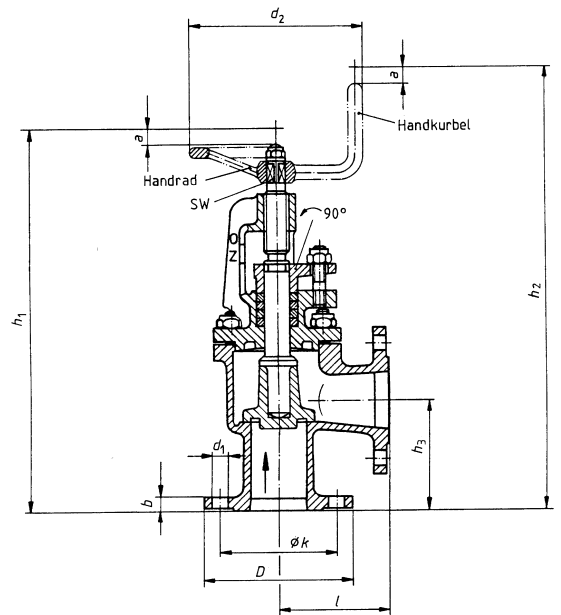

**Form D**  
**Rückschlag-Eckventil, metallisch dichtend**

Bezeichnung eines Absperr-Eckventils Form B der Nennweite 40 :

### Ventil VG 85034 - B 40

Nennweite DN	l	Grenz- abmaße	Gesamthöhe bei geöffnetem Ventil		Hub	Maße für Rohranschlußflansche						Handrad/ -kurbel <sup>1)</sup>	Masse (Gewicht) ohne Handrad/ -kurbel		
			h <sub>1</sub>	h <sub>2</sub>		h <sub>3</sub>	a	D	b	k	Schraubenlöcher				
											Anzahl			d <sub>1</sub>	für Schrauben
40	80	± 1	279	322	80	12	108	10	84	6	11	M10	11	125	5,2
50	85		294	337	85	16	120	10	96	6			11	125	5,9
70	110		360	404	95	25	140	12	116	8			14	175	8,6
80	115		372	416	100	28	150	12	126	8			14	175	10,7
100	130		413	457	115	35	172	12	148	10			14	175	14
125	145		470	518	130	44	200	14	176	10			17	200	18,8
150	160		503	551	140	53	226	14	202	12			17	200	22,6
175	180		578	627	160	64	264	14	240	14			22	250	31,7
200	200		615	664	175	73	288	14	264	16			22	250	36,9

<sup>1)</sup> Handrad oder Handkurbel (siehe VG 85081) gehören nicht zum Lieferumfang und müssen gesondert bestellt werden.